



Câmara Municipal do Recife

Concurso Público 2014

Prova escrita objetiva – Nível Médio completo

Assistente Administrativo Legislativo

TIPO 3 – AMARELA

Informações Gerais

- Você receberá do fiscal de sala:
 - uma folha de respostas destinada à marcação das respostas das questões objetivas;
 - este caderno de prova contendo **60** questões objetivas, cada qual com **05 (cinco)** alternativas de respostas (A, B, C, D e E).
- Verifique se seu caderno está completo, sem repetição de questões ou falhas. Caso contrário, notifique imediatamente o fiscal de sala para que sejam tomadas as devidas providências.
- As questões objetivas são identificadas pelo número situado acima do seu enunciado.
- Ao receber a folha de respostas da prova objetiva você deve:
 - conferir seus dados pessoais, em especial seu nome, número de inscrição e o número do documento de identidade;
 - ler atentamente as instruções para o preenchimento da folha de respostas;
 - marcar na folha de respostas da prova objetiva o campo relativo à confirmação do tipo/cor de prova, conforme o caderno que você recebeu;
 - assinar seu nome, apenas nos espaços reservados, com caneta esferográfica de tinta azul ou preta.
- Durante a aplicação da prova não será permitido:
 - qualquer tipo de comunicação entre os candidatos;
 - levantar da cadeira sem a devida autorização do fiscal de sala;
 - portar aparelhos eletrônicos, tais como *bipe*, telefone celular, agenda eletrônica, *notebook*, *palmtop*, receptor, gravador, máquina de calcular, máquina fotográfica digital, controle de alarme de carro etc., bem como relógio de qualquer modelo, óculos escuros ou quaisquer acessórios de chapelaria, tais como chapéu, boné, gorro etc. e, ainda, lápis, lapiseira (grafite), corretor líquido e/ou borracha. Tal infração poderá acarretar a eliminação sumária do candidato.
- O preenchimento das respostas da prova objetiva, de inteira responsabilidade do candidato, deverá ser feito com caneta esferográfica de tinta indelével de cor preta ou azul. **Não será permitida a troca da folha de respostas por erro do candidato.**
- O tempo disponível para a realização da prova é de **4 (quatro)** horas, já incluído o tempo para a marcação da folha de respostas da prova objetiva.
- Reserve tempo suficiente para o preenchimento de suas respostas. Para fins de avaliação, serão levadas em consideração apenas as marcações realizadas na folha de respostas da prova objetiva, não sendo permitido anotar informações relativas às suas respostas em qualquer outro meio que não seja o próprio caderno de prova.
- Somente após decorrida **uma hora e meia** do início da prova você poderá retirar-se da sala de prova sem, contudo, levar o caderno de prova.
- Somente no decorrer dos últimos **sessenta minutos** do período da prova, você poderá retirar-se da sala levando o caderno de prova.
- Ao terminar a prova, entregue a folha de respostas ao fiscal da sala e deixe o local de prova. Caso você se negue a entregar, será eliminado do concurso.
- A FGV realizará a coleta da impressão digital dos candidatos na folha de respostas.
- Os candidatos poderão ser submetidos a sistema de detecção de metais quando do ingresso e da saída de sanitários durante a realização das provas. Ao sair da sala, ao término da prova, o candidato não poderá usar o sanitário.
- Os gabaritos preliminares das provas objetivas serão divulgados no dia **30/09/2014**, no endereço eletrônico www.fgv.br/fgvprojetos/concursos/camaradorecife.
- O prazo para interposição de recursos contra os gabaritos preliminares será de 0h do dia **01/10/2014** até as 23h59 do dia **02/10/2014**, observado o horário oficial, no endereço www.fgv.br/fgvprojetos/concursos/camaradorecife, por meio do Sistema Eletrônico de Interposição de Recurso.

Língua Portuguesa

Texto 1 – 11 de setembro: repercussões

A partir do 11 de setembro, os norte-americanos concluíram que sua vida havia se transformado definitivamente. O ambiente de paz não existe mais. Os dirigentes anunciam que a guerra ao terrorismo irá se estender por muitos anos e que uma grave ameaça paira sobre os Estados Unidos, pois os terroristas podem atacar de muitas maneiras e empregar métodos bastante variados, inclusive armas químicas e biológicas. A sensação tranquilizante de invulnerabilidade dá lugar a uma fragilidade aterradora e um medo paranoico toma conta da população. Assiste-se a uma corrida atrás de máscaras de gás, as pessoas têm medo de se aventurar no centro da cidade, temem que a água e o ar estejam contaminados por substâncias químicas, tóxicas e demonstram profundo receio de andar de avião. (*História do Século XX, Serge Bernstein*)

1

O texto 1 fala dos ataques terroristas aos Estados Unidos, em 2001, ocorridos em 11 de setembro, e de suas repercussões naquele momento. Para dar mais dinamismo e dramaticidade ao que é contado, o texto:

- (A) aborda os temas, partindo dos mais suaves aos mais dramáticos;
- (B) emprega frases muito curtas;
- (C) passa do pretérito perfeito para o presente do indicativo;
- (D) utiliza os temas do cinema americano, narrando os fatos como é feito nos filmes;
- (E) abrange todas as camadas da população.

2

“A partir do 11 de setembro, os norte-americanos concluíram que sua vida havia se transformado definitivamente”.

A forma verbal “havia se transformado” equivale a duas outras formas verbais, que são:

- (A) transformava / se tinha transformado;
- (B) se tinha transformado / se transformara;
- (C) se transformara / era transformada;
- (D) era transformada / se transforme;
- (E) se transforme / transformava.

3

“O ambiente de paz não existe mais”; a frase abaixo em que o vocábulo “mais” apresenta o mesmo valor que o dessa frase do texto é:

- (A) O terrorismo nunca mais interromperá suas ações.
- (B) Os atos terroristas sempre trazem mais violência.
- (C) Os norte-americanos sofreram mais do que nunca.
- (D) Mais amor, menos guerra!
- (E) Sempre haverá mais guerras que momentos de paz.

4

O verbo “estender” tem por substantivo da mesma família, a “extensão”, grafado com X e não com S, como o verbo. O par abaixo em que essa ocorrência de dupla grafia se repete é:

- (A) misturar / mixto;
- (B) obcecar / obsessão;
- (C) cassar / caça;
- (D) retaliar / talho;
- (E) cessar / seção.

5

A opção abaixo em que o termo sublinhado NÃO indica, no texto 1, um valor negativo, é:

- (A) “grave ameaça”;
- (B) “fragilidade aterradora”;
- (C) “medo paranoico”;
- (D) “armas químicas”;
- (E) “guerra ao terrorismo”.

6

O termo sublinhado nos segmentos abaixo que funciona como adjunto do termo anterior e não como seu complemento é:

- (A) “demonstram profundo receio”;
- (B) “irá se estender por muitos anos”;
- (C) “empregar métodos bastante variados”;
- (D) “toma conta da população”;
- (E) “a água e o ar estejam contaminados”.

7

“a sensação tranquilizante de invulnerabilidade”; a sensação de invulnerabilidade significa a sensação de que os norte-americanos:

- (A) podem derrotar quaisquer inimigos;
- (B) não sentem medo de nenhum perigo;
- (C) não podem ser atingidos por nada;
- (D) não querem demonstrar receio ou pânico;
- (E) não têm consciência dos perigos que os cercam.

8

“O ambiente de paz não existe mais”; a forma de reescrever-se essa frase que pode modificar o seu sentido original é:

- (A) Não existe mais o ambiente de paz.
- (B) O ambiente de paz não há mais.
- (C) Não há mais o ambiente de paz.
- (D) O ambiente de paz, esse não existe mais.
- (E) Não existe mais ambiente de paz.

9

A opção abaixo em que os vocábulos destacados do texto 1 pertencem ao mesmo campo semântico é:

- (A) vida / ambiente;
- (B) guerra / terrorismo;
- (C) medo / receio;
- (D) ameaça / sensação;
- (E) químicas / tóxicas.

10

A opção em que os dois termos sublinhados exercem a função de complementos nominais é:

- (A) ambiente de paz / guerra ao terrorismo;
- (B) guerra ao terrorismo / sensação de invulnerabilidade;
- (C) sensação de invulnerabilidade / máscaras de gás;
- (D) máscaras de gás / centro da cidade;
- (E) centro da cidade / ambiente de paz.

11

“os terroristas podem atacar de muitas maneiras”; esse trecho constitui uma só oração porque as formas verbais sublinhadas formam uma locução verbal; a opção abaixo em que há duas orações porque os verbos não formam locução verbal é:

- (A) Os terroristas querem atacar de muitas maneiras.
- (B) Os terroristas sabem atacar de muitas maneiras.
- (C) Os terroristas vão atacar de muitas maneiras.
- (D) Os terroristas mandam atacar de muitas maneiras.
- (E) Os terroristas devem atacar de muitas maneiras.

12

“empregar métodos bastante variados”; a frase abaixo em que o vocábulo “bastante” deve ser colocado no plural é:

- (A) Eles eram bastante amigos meus.
- (B) Choveu bastante nas férias.
- (C) Durante dias eles trabalharam bastante.
- (D) Eles se sentiram bastante fortes.
- (E) Bastante brasileiros emigraram para a Europa.

13

A palavra abaixo cuja acentuação gráfica está corretamente justificada é:

- (A) concluíram – hiato em que a segunda vogal é I, sozinha na sílaba;
- (B) irá – monossílabo tônico terminado em A;
- (C) métodos – palavra paroxítona terminada em S;
- (D) dá – acento diferencial da combinação de preposição mais artigo (da);
- (E) gás – oxítona terminada em A, seguido ou não de S.

14

O texto 1 pode ser enquadrado entre os textos de tipo:

- (A) crônica literária;
- (B) editorial jornalístico;
- (C) informação histórica;
- (D) publicidade política;
- (E) análise argumentativa.

15

A opção abaixo em que o vocábulo mostra um processo de formação de palavras diferente dos demais é:

- (A) definitivamente;
- (B) dirigentes;
- (C) terrorismo;
- (D) ambiente;
- (E) biológicas.

Texto 2 – Guerra e Mídia

O século XX foi marcado por grandes guerras de repercussão mundial em razão de seu alcance e do número de países envolvidos. Já o século XXI apresenta guerras locais ou regionais, mas que de certa forma se tornam mundiais pelo número de espectadores. Isso se dá graças à tecnologia de informação, que envolve direta ou indiretamente cidadãos de quase todo o mundo. A guerra on-line como ocorre hoje, ou seja, transmitida em tempo real, mobiliza as pessoas e se torna assunto de conversas, tema de programas transmitidos na televisão, objeto de comentaristas e especialistas de diferentes áreas. Enfim, a guerra “do outro” passa a ser a guerra de todos. (Renato Mocellin).

16

No texto 2 ocorre a presença do vocábulo “cidadãos”, corretamente grafado no plural. A opção abaixo em que há uma palavra com essa mesma terminação erradamente empregada é:

- (A) anciãos / aldeãos;
- (B) anãos / pagãos;
- (C) corrimãos / afegãos;
- (D) cristãos / balãos;
- (E) vulcão / vilãos.

17

“O século XX foi marcado por grandes guerras de repercussão mundial em razão de seu alcance e do número de países envolvidos. Já o século XXI apresenta guerras locais ou regionais, mas que de certa forma se tornam mundiais pelo número de espectadores. Isso se dá graças à tecnologia de informação, que envolve direta ou indiretamente cidadãos de quase todo o mundo”.

Nesse segmento do texto 2, os vocábulos que estabelecem coesão com algum termo anterior são:

- (A) seu / países / guerras;
- (B) países / guerras / espectadores;
- (C) guerras / espectadores / isso;
- (D) espectadores / isso / que;
- (E) seu / isso / que.

18

“Isso se dá graças à tecnologia de informação”; a frase abaixo em que a expressão “graças a” está mal empregada é:

- (A) O Brasil progride graças a sua agricultura.
- (B) Os EUA são ricos graças ao trabalho de seu povo.
- (C) O automóvel derrapou graças ao óleo na pista.
- (D) O terrorismo não progrediu graças às reações.
- (E) O Brasil ganhou a Copa graças a seus bons jogadores.

19

“O século XX foi marcado por grandes guerras”; a forma ativa correspondente a essa frase passiva é:

- (A) Grandes guerras marcaram o século XX.
- (B) Grandes guerras marcam o século XX.
- (C) Grandes guerras marcavam o século XX.
- (D) Marcou-se o século XX por grandes guerras.
- (E) Marcaram-se grandes guerras no século XX.

20

No texto 2, os segmentos que, se trocados de posição entre si, produzem modificação no sentido do texto, são:

- (A) comentaristas / especialistas;
- (B) direta / indiretamente;
- (C) guerra “do outro” / guerra de todos;
- (D) de seu alcance / do número de países envolvidos;
- (E) locais / regionais.

21

Segundo o texto 2, as guerras do século XXI são guerras mundiais porque:

- (A) obtiveram grande repercussão;
- (B) envolveram muitos países;
- (C) se travam em pequenos locais ou regiões;
- (D) são assistidas por muitas pessoas;
- (E) atingem um longo alcance.

22

“O século XX foi marcado por grandes guerras de repercussão mundial em razão de seu alcance e do número de países envolvidos. Já o século XXI apresenta guerras locais ou regionais, mas que de certa forma se tornam mundiais pelo número de espectadores. Isso se dá graças à tecnologia de informação, que envolve direta ou indiretamente cidadãos de quase todo o mundo”.

Lemos os numerais XX e XXI como cardinais (vinte, vinte e um); o numeral romano que deve ser lido como ordinal é:

- (A) João XXIII;
- (B) Pio XII;
- (C) Pedro IV;
- (D) Capítulo XVI;
- (E) Século XV.

23

“Já o século XXI...”; nesse trecho do texto 2, o vocábulo “já” traz as ideias de:

- (A) comparação e oposição;
- (B) conclusão e explicação;
- (C) alternância e adversidade;
- (D) adição e causa;
- (E) causa e proporção.

24

“A guerra *on-line*”; o termo *on-line* aparece grafado em tipo de letra diferente do das demais palavras porque se trata de um:

- (A) estrangeirismo;
- (B) regionalismo;
- (C) neologismo;
- (D) gíria;
- (E) arcaísmo.

25

“Isso se dá graças à tecnologia de informação”; a forma ISSO se justifica porque:

- (A) se refere a algo ocorrido no passado;
- (B) se liga a algo dito anteriormente;
- (C) se prende a algo perto do leitor;
- (D) se refere a um de dois termos citados antes;
- (E) traduz um valor depreciativo.

26

“Isso se dá graças à tecnologia da informação”; nesse caso, o acento grave indicativo da crase representa:

- (A) a união de dois artigos definidos;
- (B) a junção de duas preposições;
- (C) a combinação de um artigo e um pronome demonstrativo;
- (D) a união de uma preposição com um artigo definido;
- (E) a combinação de uma preposição com um pronome demonstrativo.

27

A opção abaixo em que as duas palavras estão em desacordo, em termos de classes gramaticais, com as demais é:

- (A) grandes guerras;
- (B) repercussão mundial;
- (C) tempo real;
- (D) países envolvidos;
- (E) certa forma.

28

A expressão “ou seja”, presente no texto 2, tem o papel de:

- (A) explicar;
- (B) justificar;
- (C) corrigir;
- (D) ampliar;
- (E) enumerar.

29

O texto 2 fala de “tempo real”; o antônimo dessa expressão é:

- (A) tempo irreal;
- (B) tempo fantástico;
- (C) tempo surreal;
- (D) tempo virtual;
- (E) tempo psicológico.

30

No trecho final do texto 2 “Enfim, a “guerra do outro” passa a ser a guerra de todos”. Nesse segmento a função textual do vocábulo “enfim” é:

- (A) explicar algo;
- (B) retificar um erro;
- (C) resumir em conclusão;
- (D) concluir por oposição;
- (E) marcar uma oposição.

Matemática

31

Luiz e Oscar são crianças e juntaram, cada um, várias moedas de 1 real. Depois de contarem suas moedas, Luiz disse para Oscar: “Se eu te der 3 moedas ficaremos com o mesmo número de moedas, mas se você me der 2 moedas, eu ficarei com o dobro do número de moedas que você”.

O número de moedas que Luiz e Oscar tinham, no total, era:

- (A) 24;
- (B) 26;
- (C) 30;
- (D) 32;
- (E) 36.

32

Um quadriculado de 3 por 3 unidades que está abaixo,

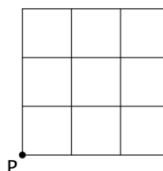

pode-se mover sobre suas linhas de acordo com o código:

C = 1 unidade para cima

B = 1 unidade para baixo

D = 1 unidade para a direita

E = 1 unidade para a esquerda

Partindo do ponto P foi realizado um trajeto (uma sequência de movimentos) de acordo com o código CCCDBDDB chegando ao ponto Q. Um novo trajeto partindo de Q e retornando a P deve ser feito sem passar por nenhum ponto já passado em algum momento antes, inclusive no trajeto de ida.

O número de trajetos diferentes de Q até P é:

- (A) 2;
- (B) 3;
- (C) 4;
- (D) 5;
- (E) 6.

33

Para a casa que está construindo, Julio comprou uma cisterna (reservatório de água) pré-fabricada com a forma de um cilindro com 2m de diâmetro e 1,6m de altura.

A capacidade dessa cisterna é de, aproximadamente:

- (A) 2000 litros;
- (B) 3000 litros;
- (C) 4000 litros;
- (D) 5000 litros;
- (E) 6000 litros.

34

Ana e Bia inventaram uma brincadeira de contar. Ana começou em 40 e cada novo número tinha 3 unidades a mais do que o anterior. Por sua vez, Bia começou em 1 e cada novo número tinha 4 unidades a mais do que o anterior.

Ana	40	43	46	49	...
Bia	1	5	9	13	...

Elas começaram juntas e diziam cada novo número ao mesmo tempo. Em certo momento elas disseram o mesmo número.

Esse número foi:

- (A) 161;
- (B) 160;
- (C) 157;
- (D) 154;
- (E) 153.

35

Na figura abaixo, PA é um poste vertical e no ponto A está preso um fio AB. O fio frouxo desce verticalmente e a parte PB do fio em contato com o solo mede 5m (Fig.1). Esticando o fio e mantendo a extremidade do fio no chão, a distância PB passa a ser de 11m (Fig.2).

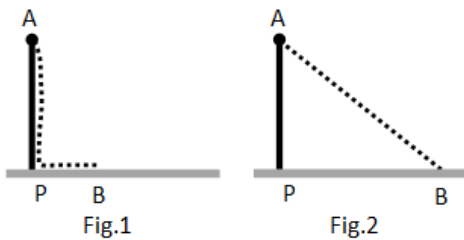

A altura do poste é:

- (A) 16m;
- (B) 12,4m;
- (C) 11m;
- (D) 10,2m;
- (E) 9,6m.

36

Considere os conjuntos $A = \{0, 1, 2, 3, 4\}$ e $B = \{5, 6, 7, 8, 9\}$. São escolhidos ao acaso um número do conjunto A e um número do conjunto B e o produto desses números é calculado.

A probabilidade de que esse produto seja um número par é:

- (A) 60%;
- (B) 64%;
- (C) 67%;
- (D) 72%;
- (E) 76%.

37

No ano passado, entre as pessoas que trabalhavam na empresa X, 40% eram mulheres. Este ano, dois homens se aposentaram, a empresa contratou 10 mulheres e os demais empregados foram mantidos. Com isso, a empresa X possui atualmente quantidades iguais de empregados homens e de empregados mulheres.

Atualmente, o número de pessoas que trabalham na empresa X é:

- (A) 68;
- (B) 66;
- (C) 64;
- (D) 62;
- (E) 60.

38

O corpo humano possui cerca de 50 bilhões de células e a população brasileira é de cerca de 200 milhões de habitantes.

A quantidade de células de toda a população brasileira é cerca de:

- (A) 10^{16} ;
- (B) 10^{17} ;
- (C) 10^{18} ;
- (D) 10^{19} ;
- (E) 10^{20} .

39

A remuneração de Francisco é composta do salário de R\$1200,00 mais uma gratificação de R\$400,00. Certo dia, Francisco foi promovido, seu salário teve aumento de 50% mas sua gratificação continuou a mesma.

A remuneração de Francisco aumentou em, aproximadamente:

- (A) 33%;
- (B) 38%;
- (C) 42%;
- (D) 46%;
- (E) 50%.

40

Na indústria de bebidas em várias partes de mundo, usam-se unidades de volume diversas como o “barril”, o “galão”, a “onça” e o “litro”. Nos EUA, 1 barril de cerveja equivale a 31 galões e, por sua vez, 1 galão equivale a 128 onças.

Considere que 34 onças são equivalentes a 1 litro.

Nos EUA, um barril de cerveja tem, aproximadamente:

- (A) 106 litros;
- (B) 117 litros;
- (C) 130 litros;
- (D) 147 litros;
- (E) 159 litros.

Conhecimentos específicos

41

Uma empresa de grande porte do setor farmacêutico redefiniu sua estratégia de negócios, expandindo-se para novos mercados e lançando novos produtos. O diretor de operações recebeu a incumbência de propor uma nova estrutura para a empresa, mais adequada à execução da estratégia recém definida. Ao realizar essa incumbência, o diretor estará exercendo a seguinte função administrativa:

- (A) planejamento;
- (B) organização;
- (C) direção;
- (D) liderança;
- (E) controle.

42

Um gerente de operações precisa planejar e programar a sequência de atividades necessárias para a implantação do projeto de construção de uma nova fábrica. Para isso, o gerente pode utilizar, como ferramenta de programação:

- (A) *kanban*;
- (B) orçamento operacional;
- (C) PERT/CPM;
- (D) fluxo de caixa;
- (E) orçamento base zero.

43

O gerente de uma equipe de oito pessoas é conhecido por ser centralizador e decidir sozinho sobre o trabalho a ser feito, raramente consultando os membros da equipe, mesmo os mais experientes. Ele alega que “o trabalho é complexo e se houver alguma falha quero ser o único responsável, poupando a equipe”. O estilo de liderança do gerente é:

- (A) consultivo;
- (B) democrático;
- (C) liberal;
- (D) assertivo;
- (E) autocrático.

44

A comunicação é um instrumento fundamental da coordenação de equipes. O mecanismo que retorna informação ao emissor, com vistas a reduzir as distorções do processo de comunicação chama-se:

- (A) canal;
- (B) codificação;
- (C) *feedback*;
- (D) decodificação;
- (E) ruído.

45

Um dos elementos essenciais do processo formal de planejamento é o estabelecimento de objetivos capazes de fornecer senso de direção e antecipar estágios futuros desejados pela organização. Um objetivo adequadamente formulado atende a certos critérios; entre eles, ser:

- (A) mensurável e específico;
- (B) mensurável e inovador;
- (C) inovador e desafiador;
- (D) abrangente e estar dentro do orçamento previsto;
- (E) abrangente e hierarquizável.

46

Carlos recebeu a tarefa de escrever um manual de uso de um aplicativo que é usado em sua empresa. Para ilustrar melhor suas explicações, Carlos decidiu reproduzir, no documento MS Word que preparou, algumas das telas que o sistema produz. Para inserir a imagem de uma tela num trecho do documento, Carlos solicitou ajuda de seus colegas e, das dicas que recebeu a mais prática, rápida e que deu certo foi:

- (A) clicar com o botão direito na tela, acionar o menu *Imprimir para um arquivo* e inserir esse arquivo no documento;
- (B) usar a guia *Inserir/Imagem* e, na tela de escolha do arquivo, selecionar *desktop*;
- (C) pressionar a tecla *PrntScr* e colar a imagem da tela no documento com *ctrl-V*;
- (D) no *Painel de Controle* do Windows, usar a opção *Vídeo* para exportar a imagem do monitor para o documento;
- (E) fotografar a tela com a câmera de boa resolução do seu celular, enviar a imagem por e-mail e inseri-la no documento.

47

Considere uma página na Internet cujo endereço seja *yyyy.zzzz.com.br*

e cujo único texto seja

Tabela de realimentação celular-derivada
Zzz Tecnologia Ltda.

Todo o conteúdo restante dessa página é composto por números. Usando o Google, o texto usado numa busca que NÃO inclui essa página no resultado é:

- (A) *zzz|zz*
- (B) *zzz “-”*
- (C) *zzz site: br*
- (D) *zzz site: com.br*
- (E) *-zzz tabela*

48

Uma escola de crianças alfabetizou, em 2012, 100 crianças, com um dispêndio total de R\$100.000,00. Em 2013, 150 crianças foram alfabetizadas, com um dispêndio total de R\$150.000,00. Pode-se dizer que, de 2012 para 2013, a escola foi:

- (A) mais eficiente;
- (B) menos eficiente;
- (C) mais eficaz;
- (D) menos eficaz;
- (E) mais rentável.

49

Observe os ícones que usualmente aparecem no canto superior esquerdo da tela do Google Chrome.



O ícone mais à direita é usado para:

- (A) voltar à página de inicialização;
- (B) abrir alguma página listada no histórico;
- (C) refazer alterações na página corrente;
- (D) recarregar a página corrente;
- (E) remover a página corrente.

50

O presidente de uma empresa de grande porte quer aprimorar o controle estratégico, adotando indicadores que permitam monitorar o desempenho global da organização na realização de sua missão, estratégias e objetivos. É um indicador adequado para tal:

- (A) número de reclamações dos clientes;
- (B) índice de *turnover*;
- (C) taxa de desperdício;
- (D) número de devoluções de produtos;
- (E) rentabilidade da empresa.

51

A figura abaixo representa o organograma simplificado de uma empresa de contabilidade.

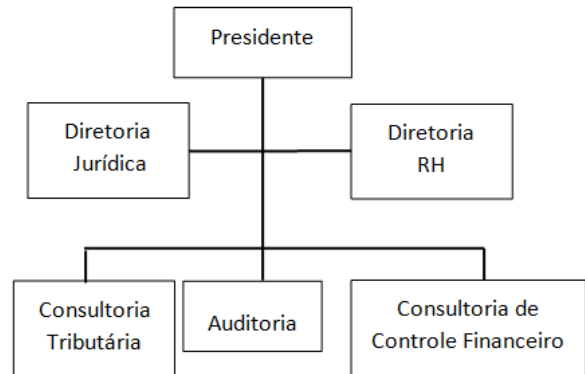

A figura indica que a empresa adota a departamentalização:

- (A) funcional; a diretoria de recursos humanos tem posição de *staff*;
- (B) por serviço; a diretoria jurídica tem autoridade de linha;
- (C) por cliente; a diretoria de recursos humanos tem posição matricial;
- (D) por serviço; a diretoria jurídica tem posição de *staff*;
- (E) funcional; a diretoria jurídica tem posição matricial.

52

Observe o trecho de planilha MS Excel a seguir.

	A	B	C	D	E	F	G	H	I
1		set/14	ago/14	jul/14	jun/14	mai/14	abr/14	mar/14	fev/14
2									
3	Televisor 55"	46	48	49	45	32	31	22	20
4	Televisor 40"	47	56	43	36	23	12	18	14
5	Televisor 32"	67	32	35	37	32	31	24	26
6	Geladeira 500 litros	4	5	2	3	2	3	2	2
7	Geladeira 380 litros	12	8	12	6	8	10	5	2

Considere que tenha sido preciso mostrar a soma dos valores de cada coluna nas células localizadas na segunda linha, como mostra a figura a seguir.

	A	B	C	D	E	F	G	H	I
1		set/14	ago/14	jul/14	jun/14	mai/14	abr/14	mar/14	fev/14
2		176	149	141	127	97	87	71	64
3	Televisor 55"	46	48	49	45	32	31	22	20
4	Televisor 40"	47	56	43	36	23	12	18	14
5	Televisor 32"	67	32	35	37	32	31	24	26
6	Geladeira 500 litros	4	5	2	3	2	3	2	2
7	Geladeira 380 litros	12	8	12	6	8	10	5	2

Para obter esse efeito, o operador efetuou as seguintes operações:

1. digitou uma fórmula na célula B2;
2. selecionou a célula B2;
3. copiou com ctrl-C;
4. selecionou as células na região de C2 até I2;
5. colou com ctrl-V.

Nesse caso, a fórmula originalmente digitada na célula B2 foi:

- (A) =soma(B3:\$B7)
- (B) =soma(\$B3:B7)
- (C) =soma(B\$3:B7)
- (D) =soma(B\$3:\$B7)
- (E) =soma(\$B\$3:\$B\$7)

53

Maria emprestou seu notebook com Windows 7 para um colega fazer uma apresentação com auxílio de um projetor. Quando recebeu o computador de volta, Maria notou que a resolução da tela havia sido alterada, provavelmente como causa da adaptação ao projetor. Para restabelecer a resolução correta, Maria deve:

- (A) abrir o *Gerenciador de Tarefas* e, na aba *Processos*, reiniciar o processo denominado *Vídeo Driver*;
- (B) abrir o *Gerenciador de Tarefas* e, na aba *Aplicativos*, reiniciar o aplicativo denominado *Conectar a um Projetor*;
- (C) manter a tecla *Alt* pressionada e ajustar a resolução para mais ou menos por meio das teclas “+” e “-“;
- (D) abrir o *Painel de Controle* e ajustar a resolução por meio do item *Vídeo*;
- (E) clicar no botão *Iniciar* do Windows e seguir as opções *Todos os programas/Acessórios/Ferramentas do Sistema/Restauração do Sistema*.

54

Na aba *Desenvolvedor*, do MS Excel, há uma opção rotulada *Gravar Macro*. O uso desse recurso permite:

- (A) abrir a tela *Microsoft Visual Basic for Applications*, que permite digitar um programa VBA;
- (B) efetuar alterações no código de programação VBA de uma macro já existente;
- (C) associar uma macro a um botão de comando e adicioná-lo ao menu padrão do MS Excel;
- (D) salvar o código de programação VBA de uma função definida pelo usuário;
- (E) executar ações na planilha e obter o código de programação VBA que produz o mesmo efeito dessas ações.

55

Os termos *upload* / *download* são amplamente mencionados no âmbito da utilização de computadores. O significado de cada um desses termos, respectivamente, é:

- (A) a transmissão de um arquivo do seu computador para outro computador / a transmissão de um arquivo de outro computador para o seu computador;
- (B) a transmissão de um arquivo de outro computador para o seu / a transmissão de um arquivo do seu computador para outro computador;
- (C) a transmissão de um arquivo do seu computador para um HD externo ou DVD / a transmissão de um arquivo de outro computador para o seu computador;
- (D) a transmissão de um arquivo de outro computador para o seu / a transmissão de um arquivo do seu computador para um HD externo ou DVD;
- (E) a transmissão de dados do seu computador para outro computador por meio de um navegador (*browser*) / o envio de dados de outro computador por meio de um navegador (*browser*).

56

Observe a configuração de rede a seguir, típica de instalações domésticas e pequenas empresas.

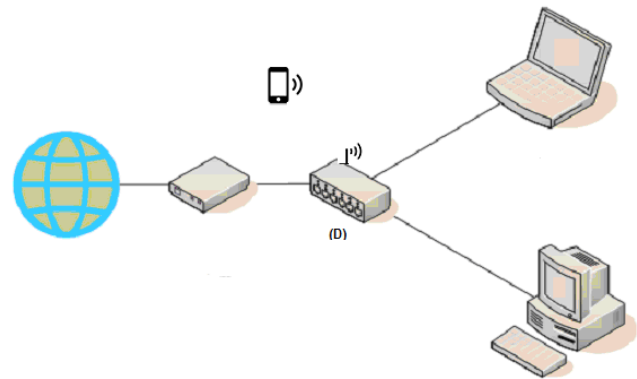

Sobre essa configuração, pode-se dizer que a função principal do dispositivo (D) é de:

- (A) filtro de linha;
- (B) repetidor;
- (C) modem;
- (D) roteador;
- (E) firewall.

57

Observe os arquivos apresentados pelo Windows Explorer.

Nome	Data	Tamanho
Backup_201210232200.rar	12/01/2013 12:29	1.966.099 KB
XPTO234.mpg	14/12/2010 18:40	20.813 KB
DSC00954.JPG	07/01/2006 16:15	1.843 KB
DSC00953.JPG	07/01/2006 16:14	1.495 KB

Suponha que esses arquivos sejam transmitidos por meio de uma conexão de rede com velocidade nominal de 20Mbps. Imaginando-se que não haja perdas ou interferências durante a transmissão, e que a transmissão se dê na máxima capacidade da conexão, o tempo necessário para a transmissão completa dos arquivos seria de aproximadamente:

- (A) 1 minuto;
- (B) 2 minutos;
- (C) 8 minutos;
- (D) 14 minutos;
- (E) 110 minutos.

58

Carlos está trabalhando em seu computador, do qual é o único usuário com senha de administrador, com vários documentos e planilhas abertos, alguns deles sigilosos e com alterações ainda não gravadas. Como teve que se ausentar de seu posto de trabalho, Carlos usou a opção *Bloquear* a partir do menu *Iniciar* no Windows 7, pois pretendia voltar logo e retomar seu trabalho na mesma sessão, sem ter que localizar e abrir novamente todos os seus arquivos. O comentário correto sobre a escolha de Carlos é que sua decisão foi:

- (A) boa, porque preserva a sessão e não é necessário digitar senhas para prosseguir;
- (B) ruim, porque a sessão continua preservada, mas as alterações nos documentos ainda não gravadas são perdidas;
- (C) boa, porque a sessão continua preservada, mas é preciso digitar a senha de Carlos para prosseguir, o que mantém o sigilo;
- (D) ruim, porque o computador entra em hibernação e pode ser novamente ligado por qualquer usuário;
- (E) ruim, porque embora a sessão tenha sido preservada, os documentos continuam visíveis, embora com as operações de edição desabilitada.

59

Carlos confeccionou uma planilha no MS Excel que contém a lista de produtos da empresa, um em cada linha, e as vendas ao longo dos meses, um mês em cada coluna. Na primeira linha aparece a identificação de cada mês e, na primeira coluna, os nomes dos produtos, como mostrado no trecho a seguir.

	A	B	C	D	E	F	G	H	I
1		set/14	ago/14	jul/14	jun/14	mai/14	abr/14	mar/14	fev/14
2									
3	Televisor 55"	46	48	49	45	32	31	22	20
4	Televisor 40"	47	56	43	36	23	12	18	14
5	Televisor 32"	67	32	35	37	32	31	24	26
6	Geladeira 500 litros	4	5	2	3	2	3	2	2
7	Geladeira 380 litros	12	8	12	6	8	10	5	2

Como a planilha tem mais de 400 linhas e cerca de 80 colunas, é trabalhoso identificar o mês e o produto aos quais cada célula corresponde, especialmente quando Carlos tem que examinar os produtos que estão mais para o final da lista e/ou as colunas mais à direita. Um recurso útil e apropriado para facilitar a identificação de cada célula (produto e mês) nesse caso, encontra-se na guia de *Exibição* sob a opção:

- (A) organizar tudo;
- (B) zoom;
- (C) duas páginas;
- (D) congelar painéis;
- (E) dividir.

60

Carlos tem várias cópias impressas de seus documentos, mas não consegue saber exatamente quando cada um deles foi impresso. Assim, ele pretende inserir nos documentos MS Word por ele preparados uma linha que indique a data e a hora da impressão. Carlos considerou as seguintes opções para fazer isso:

- I. confeccionar uma macro que faça o serviço sempre que o documento receber um comando de impressão;
- II. inserir um comentário no documento que o lembre de alterar a data de impressão quando o documento for impresso;
- III. usar o controle de alterações do Word;
- IV. inserir no documento um dos campos ou propriedades de documento que sejam automaticamente atualizados pelo Word;
- V. configurar o driver da impressora no Windows para incluir a informação requerida nas impressões do documento.

A opção correta, que também é a mais prática e rápida, é:

- (A) I;
- (B) II;
- (C) III;
- (D) IV;
- (E) V.

Realização

